

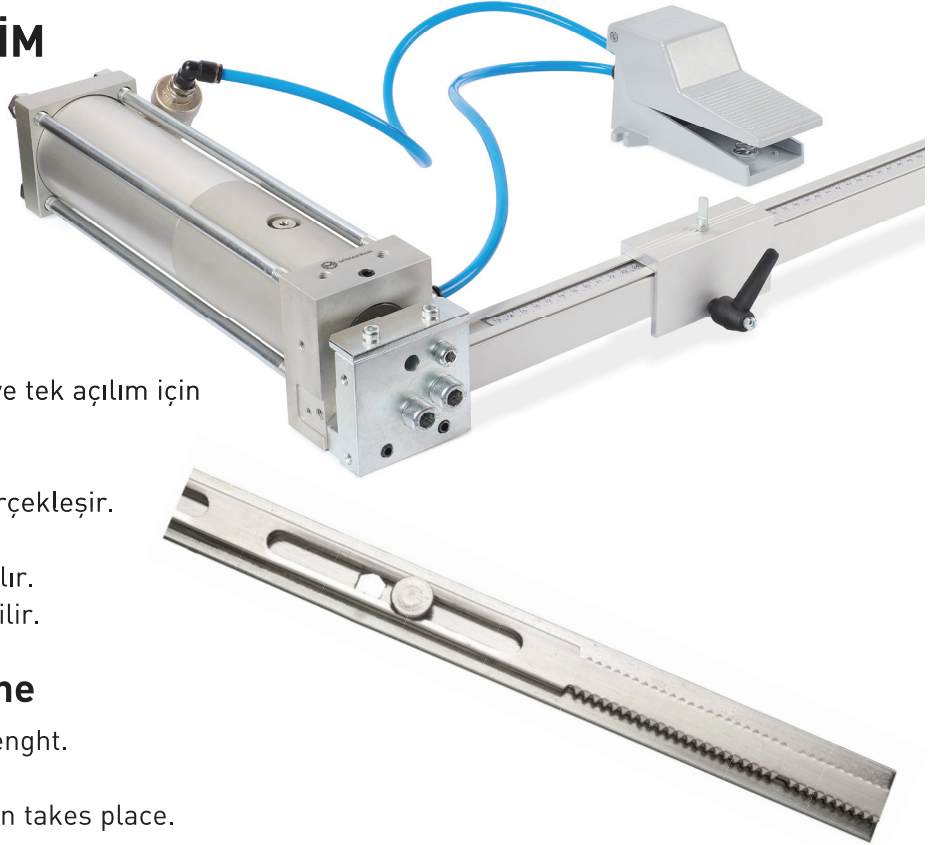

MIMAKSAN

HP 06

HİDRO PNÖMATİK İSPANYOLET DÜZ KESİM HYDRO PNEUMATIC ESPAGNOLETTE STRAIGHT CUT



Makinenin Tanımı

- İspanyolet boy kesme çift açılım ve tek açılım için tasarlanmıştır.
- Soğuk ve giyotin kesim yapar.
- Kesme işlemi hidro pnömatik gerçekleşir.
- 6 x 8 bar ile çalışır.
- Pedal ile kolay ve hızlı kesim yapılır.
- Delik delebilir ve farklı boy kesebilir.

Description of the Machine

- Espagnolette is designed to cut length.
- Cold cuts and giotin.
- Hydro pneumatic cutting operation takes place.
- Works with 6 x 8 bars.
- Easy and fast cutting is done with a pedal.
- If request different size cut makes hole.

Teknik Özellikler / Technical Data

Delme Kuvveti / Punching Force	: 52,25 kN
Maks. Delme Kuvveti / Max. Punching Force	: 64 kN
Maks. Basınç / Max. Pressure	: 1 MPa (10 Bar)
Statik Basınç / Static Pressure	: 0,55 MPa (5,5 Bar)
Dinamik Basınç / Dynamic Pressure	: 0,35 MPa (3,5 Bar)
Maksimum Bar Boyutu / Max. Bar Size	: Fl. 18 x 6.5 mm
Enine Kesit / Cross Section	: Max. 96 mm ²
Standart Donanım / Standart Hardware	: 2,2 x 16 x 36 mm
Hava Tüketimi / Air Consumption at	: 4 NL / Merkez
Ağırlık / Weight	: 7,5 Kg
Kasalı Ağırlık / Including Packing	: 8,5 Kg
Yağ Hacmi	: 50 cm ³

HP 06

HİDRO PNÖMATİK İSPANYOLET DÜZ KESİM
HYDRO PNEUMATIC ESPAGNOLETTE STRAIGHT CUT



MIMAKSAN

DİKKAT!

Bu talimatların hepsini uygulayınız. Eğer bu talimatları uygularken hata yapılacak veya talimatlara uyulmayacak olursa kesme, ezilme, elektrik çarpması gibi tehlikelerle karşı karşıya kalabilirsiniz.

İlk Kurulum Talimatları

1. Kompresörden gelen havayı pedala (P) giriniz.
2. Pedalın A çıkışı piston arkasına bağlayın.
3. Pedalın B çıkışı piston ön kısmına bağlayın.
4. Vibrasyon yapmadığına dikkat ediniz.

Bıçak Değiştirme

1. Çapak tutucu lastik tapayı makine yönüne iterek yerinden çıkartınız.
2. Pistona bağlı hareketli bıçağı tutan civatayı sökün.
3. Pistona hareket veriniz, bıçağı kendinize doğru çekince çıkacaktır.
4. Bıçağı değiştirip veya diğer köşesini değiştirerek geriye doğru aynı yöntemleri sırayla uygulayarak monte edin.
5. Ön plakanın sağ yanında çapak önleyici ayar civatası vardır.
6. Bıçakların her köşesi kesmeye uygundur.

Yağ Doldurma

1. Makine çalışır pozisyonda hava basıncı mevcut iken, orta kısımda bulunan delikten tabanca ile hava basınız, pnömatik piston geri oturacaktır.
2. Yağ tıpasını açınız. Gerekli yağı ilave ediniz.
3. Yağ tıpasını geri taktıktan sonra makineye bir kaç kez hareket veriniz (pedala basarak) bu hareketi bir daha yağ ilave edemeyene kadar tekrarlayınız.

Dikkat!

Tıpa açıkken pedala basmayınız.
Mutlaka yağlayıcı kullanınız.

First Assembly

1. Introduce the air from the compressor into the pedal (P).
2. Connect the A output of the pedal to the back of the piston.
3. Connect the B output of the pedal to the front of the piston.
4. Ensure that there is no vibration.

Knife Change

1. Remove the burr protector rubber plug by pushing it in the direction of the machine.
2. Remove the moving blade attached to the piston.
3. Whether you move the piston or not, there is a right pull on your blade.
4. Replace the blade or replace the other corner and mount the same methods backwards.
5. There are burr preventer adjustment devices on the right side of the front plate.
6. Every corner of the blades is suitable for cutting.

Oil Filling

1. When the machine is operating and air pressure is present, if air is blown through the middle-level hole using the gun, the economic piston will retract.
2. Open the oil cap and add the required oil.
3. After replacing the oil cap, operate the machine a few times (by pressing the pedal) and repeat this action until no more oil can be added.

Caution!

Do not press the pedal while the cap is open.
Always use lubricant.